

РАЗГЪВКА 13

РАЗГЪВКА 14

ПЪРВИ ЕТАП- санирането обхваща частта на фасадата от ос 1 до ос 14, от 1 до 4 етаж/ без последния 5 етаж/

**ЗАБЕЛЕЖКИ:**  
 На I етап се подменя хориз. ръкохватка с нова метална, запазват се мет. стойки на паралела.  
 На II, III, IV етаж се запазват хориз. ръкохватки и мет. стойки на паралела.  
 На последния етаж се запазват хориз. ръкохватка и допълнителния хоризонтален профил.  
 Ще се изработят нови метални пана от правол. профила.  
 Преди да се изработят паната на паралела размерите между стойките да се проверят на място.

- ЛЕГЕНДА:**
- цветна минерална мазика
  - бяла минерална мазика
  - непрекъснатата нивца топлоизолация- неторима

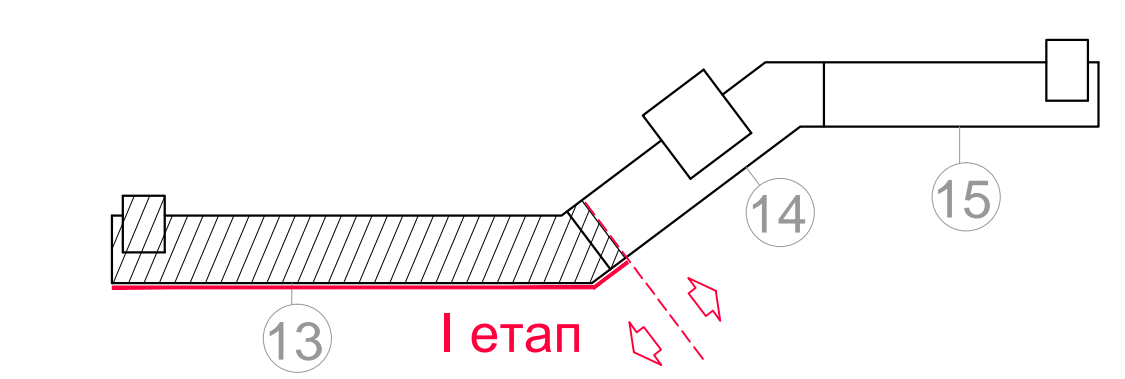

**ПЪРВИ ЕТАП**

РАЗГЪВКИ НА ФАСАДНИТЕ ПЛОСКОСТИ ЗА ЧАСТ ОТ СГРАДАТА, ПРЕДВИДЕНА ЗА САНИРАНЕ М 1: 100

ВЪВЕДЕНИЕ  
 Проект: Частно саниране на Първия Етаж "С" блок на  
 Министерски съвет в к.с. "Солнечен бряг", общ. Високоград  
 ПЪРВИ ЕТАП  
 етаж: ПП  
 черт. №: 1/1